

# ΟΔΗΓΙΕΣ ΕΓΚΑΤΑΣΤΑΣΗΣ ΑΝΑΛΟΓΙΚΟΥ V-TIMER

(Είναι υποχρεωτικό η εγκατάσταση του V-timer να γίνεται από αδειούχο εγκαταστάτη ηλεκτρολόγο)

## Υπάρχουσα Κατάσταση

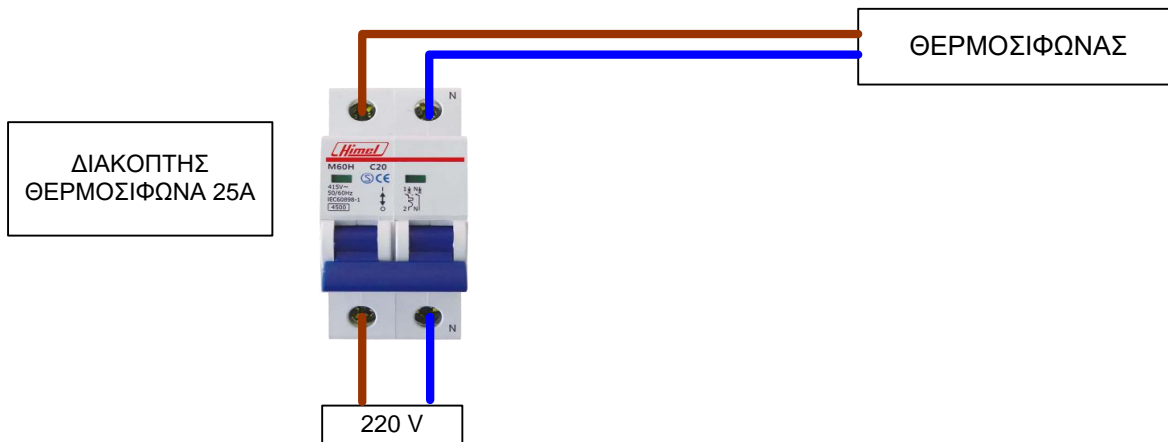

## Συνδεσμολογία ΑΝΑΛΟΓΙΚΟΥ VTIMER

**Προσοχή:**  
Κατά την εγκατάσταση θα πρέπει να σφίξτε πολύ καλά τα καλώδια του θερμοσίφωνα στο ρελέ ισχύος, για την αποφυγή σπινθηρισμών.

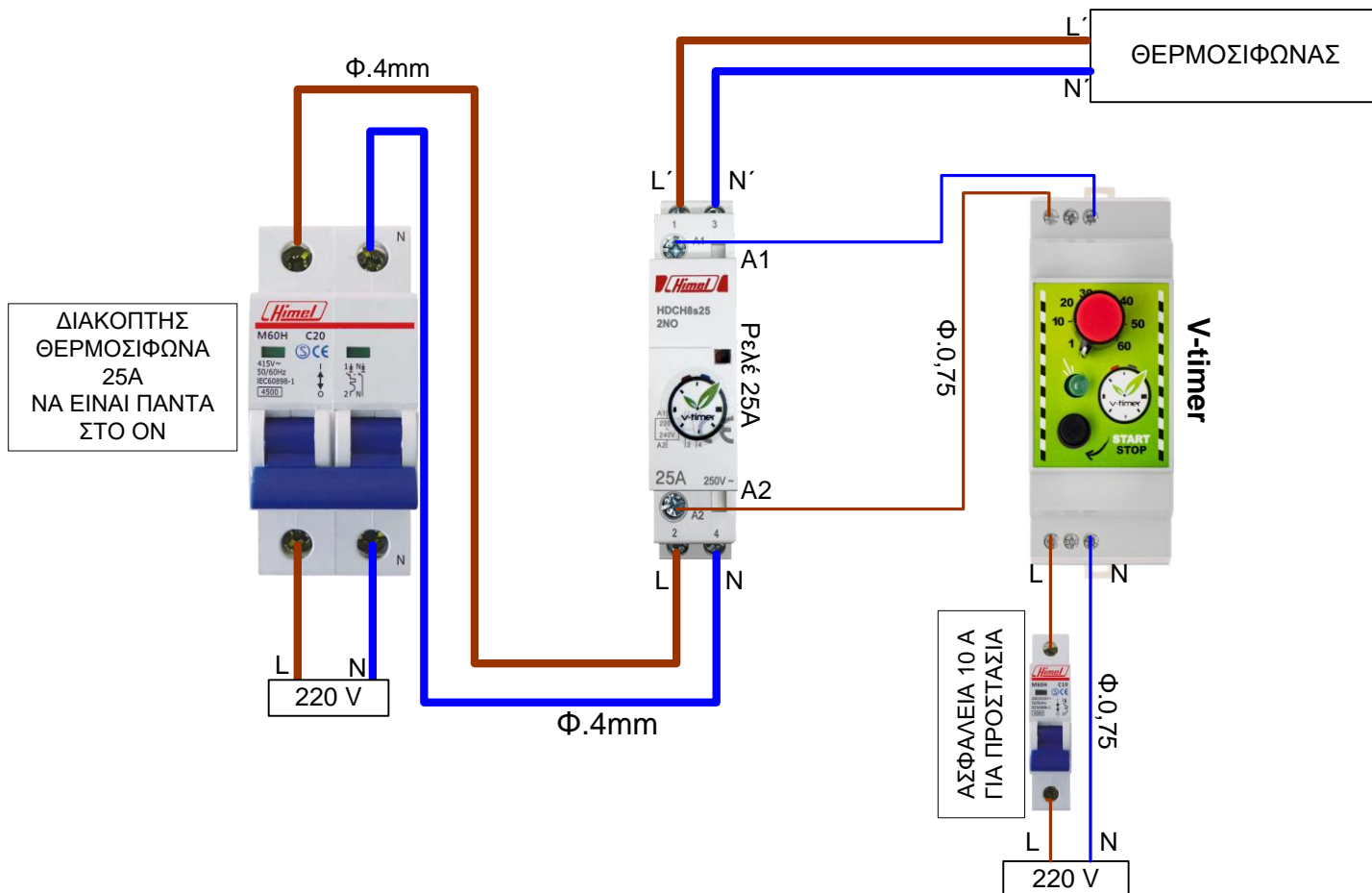

**Προσοχή:**  
Στη σύνδεση της φάσης και του ουδετέρου στο ρελέ ισχύος, κατά την είσοδο και την έξοδο, να έχουν την ίδια φορά. Απαιτείται η ύπαρξη WIFI στο χώρο.

web: <http://www.vtimer.eu> / email: [info@vtimer.eu](mailto:info@vtimer.eu) / τηλ. 2616 00 26 26